

# Mechanisches Schlauchquetschventil Serie VZ

## Mechanical Pinch Valve of VZ Series



Manuelle Betätigung  
Manual operation



Elektromechanische Betätigung  
Electro-mechanical operation

▲ **Das neu entwickelte Schlauchquetschventil mit freiem Ventildurchgang dient zum Absperrn von abrasiven, fasrigen, porösen und zähflüssigen Medien, wie z.B. Granulate, Schlämme, Suspensionen.**

Das Ventil gewährleistet durch seine geschlossene Bauweise größtmögliche Sicherheit bei der Handhabung. Optional können durch mechanische und elektronische Stellungsanzeigen die eingestellten Positionen überprüft werden.

Es gibt zwei Bedienmöglichkeiten:

- Manuelle Betätigung durch Handradausführung
- Elektromechanischer Drehantrieb (Stell- oder Regelantrieb)

### Sichere Konstruktion:

- keine Lageveränderung des Antriebs beim Betätigen
- kein Heraustreten beweglicher Teile
- geschlossenes Gehäuse

**Eine spezielle gewebeverstärkte Manschette mit Öffnungslaschen ermöglicht eine hohe Lebensdauer und präzise Regelung.**

Verschiedene Manschettenqualitäten stehen zur Auswahl - wir beraten Sie gerne.

▲ **The newly developed hose pinch valve with true-clear bore is used for shutting off abrasive, fibrous, porous and viscous media, such as granules, sludge and suspensions.**

Thanks to its closed construction, the valve ensures the maximum possible reliability during operation. The set positions can be optionally checked by means of mechanical or electrical position displays.

Two operating variants are available:

- Manual operation by handwheel
- Electro-mechanical rotary actuator (setting or regulating actuator)

### Safety design:

- no up and down movements of drive during valve operation
- internal moving parts are fully enclosed with no movement on the outside of the valve.
- enclosed body

**The special fabric-reinforced sleeve with positive opening straps ensures long working life and precise control.**

Various sleeve materials are available - we will be glad to advise you.

# Mechanisches Schlauchquetschventil Serie VZ

## Mechanical Pinch Valve of VZ Series

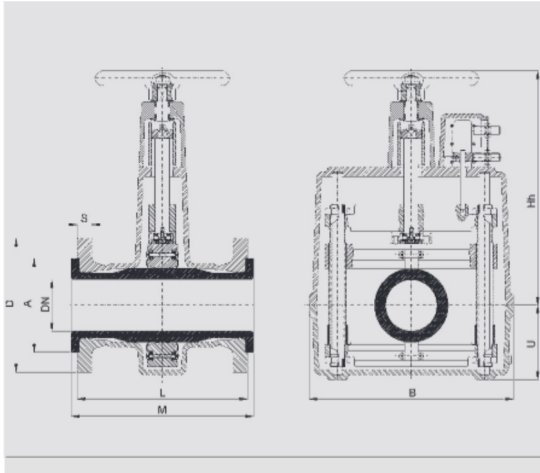

Manuelle Betätigung  
Manual operation

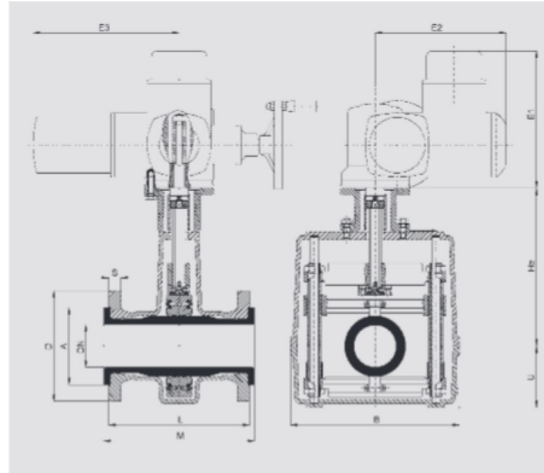

Elektromechanische Betätigung  
Electro-mechanical operation

### Abmessungen / dimensions

DN (ø mm)	A (ø mm)	B (mm)	D (ø mm)	E1 (mm)	E2 (mm)	E3 (mm)	He (mm)	Hh (mm)	L (mm)	M (mm)	U (mm)	S (mm)
80	135	310	205	270	240	265	285	350	255	267	110	21

Flanschanschlüsse / flange connection				Betriebsdruck / operating pressure	Gewicht / weight	
Schraubenlöcher / drilling template		Lochkreis / bolt circle			Handrad / handwheel	elektr. Antrieb (ohne Antrieb) electr. actuator (without actuator)
(stk)	mm	DIN PN10/16 (ø mm)	ANSI 150 (ø mm)	max bar	kg	kg
4	18	160	152,4	6	19	18

### Industriebereiche:

- Pneumatische Fördersysteme
- Silo/Zementbranche
- Pigment/Granulatbehandlung
- Keramik/Glas/Kunststoffindustrie
- Abwasserbehandlung
- Marmor/Granitindustrie
- Gerbereien
- Absauganlagen
- Kraftwerke

### Industrial areas:

- Pneumatic conveying systems
- Cement/silo branch
- Pigments and granulates
- Ceramic/glass/plastic industry
- Sewage water industry
- Marble and granite industry
- Tanneries
- Extraction systems
- Power stations